

DRA-02C

BALANCÍN DE MUELLES "LA CARROZA"
SEESAW WITH SPRINGS "THE CARRIAGE"
JEU SUR RESSORTS "LA CALÈCHE"



Características Characteristics Caractéristiques



EN 1176



+ 1 año



Nº 4 u.



170 x 140 x 105 cm.



48 cm.



12,58 m²

* Estructura inferior

Lower structure
Structure inférieure

Acero pintado

Powder-coated steel
Acier peint en poudre

* Estructura superior

Upper structure
Structure supérieure

Acero inoxidable

Stainless steel
Acier inoxydable

* Paneles

Panels
Panneaux

HDPE (Polietileno de alta densidad) de 13 mm.

HDPE (High-density polyethylene) 13 mm.
PEHD (Polyéthylène de haute densité) 13 mm.

* Asientos

Seats
Sièges

Contrachapado fenólico antideslizante / HPL antideslizante

Phenolic non-slip plywood / non-slip HPL
Contreplaqué phénolique antidérapant / HPL antidérapant

es

Balancín de muelles que admite el juego simultáneo de cuatro niños. El balancín garantiza una seguridad completa gracias a los dos muelles anti-pinzamientos. La figura del balancín, que está formada por dos paneles unidos entre sí, representa una carroza medieval y estimula la imaginación y el juego de rol, además de fomentar el equilibrio. Dos niños pueden sentarse en los asientos en los extremos del balancín, otros dos niños pueden sentarse en las plataformas laterales. Debido al diseño aporta una gran estabilidad durante la acción. La fácil entrada y anchura en las plataformas laterales hacen el juego apto para el uso por niños con movilidad reducida.

en

Seesaw springer which admits the simultaneous activity of four children. Its two non-twining springs guarantee complete safety for the children and the design makes it very stable in its movement. The figure, which is composed of two panels connected with each other, represents a medieval carriage in order to stimulate imagination and role play beside of developing the balance. Two children can take a seat at the extremes of the seesaw, and two children can take a seat at the lateral platforms. The easy access and width of the lateral seating enable children with reduced mobility to enjoy this seesaw springer.

fr

Jeu sur ressorts où peuvent participer quatre enfants à la fois. Garantit une sécurité complète grâce aux deux ressorts anti-pincement. Son design apporte une grande stabilité en activité. Sa figure, qui est formée par deux panneaux unis entre eux, représente une calèche médiévale ce qui stimule l'imagination et le jeu de rôle, en plus de développer l'équilibre. Deux enfants peuvent s'asseoir sur les sièges aux extrêmes de la bascule et deux sur les plateformes latérales. L'accès facile et large des sièges latéraux rendent le jeu adapté aux enfants à mobilité réduite.

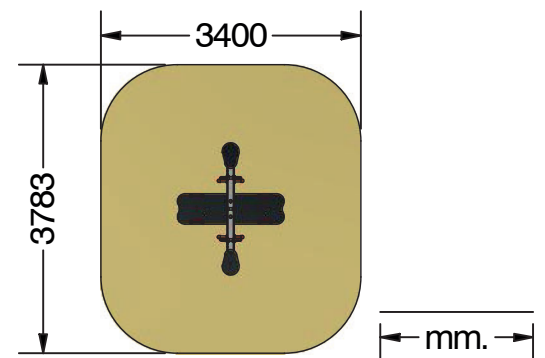
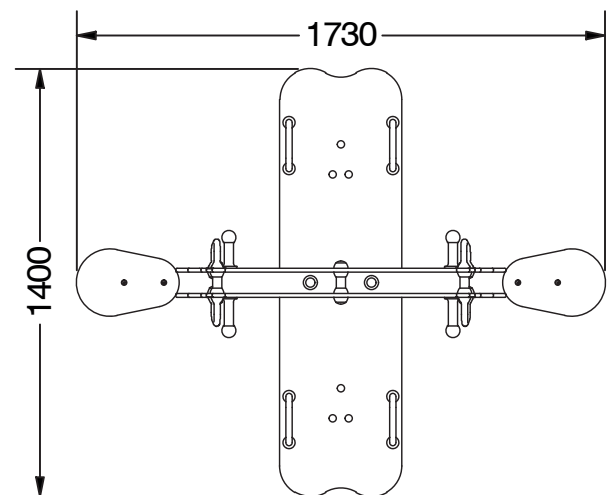
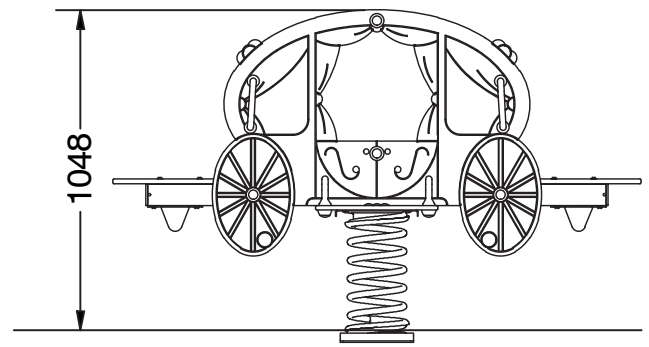

BALANCÍN DE MUELLES "LA CARROZA"
SEESAW WITH SPRINGS "THE CARRIAGE"
JEU SUR RESSORTS "LA CALÈCHE"

